

ACTIVA AIR LIGHT BP2001

ADVIESTABEL VERBRUIKSMATERIALEN



Installeren:

1. SCHAKEL DE STROOM IN
2. LAAT DE MACHINE 5 MINUTEN OPWARMEN
3. PLAATS DE ROL OP DE AS, STIPPELLIJN IS MACHINEZIJDE
4. TREK DE ROL ONDER DE CHROMEN AS DOOR
5. PLAATS DE KLEINE OPENING VAN DE FOLIE OP DE BLAASPIJP
6. TREK DE FOLIE DOOR OVER DE BLAASPIJP TERWIJL U OP DE DOORVOERKNOP (IN/OUT) DRUKT
7. **STEL TEMPERATUUR, LUCHT EN LENGTE IN AAN DE HAND VAN DE ONDERSTAANDE TABEL (VERSCILT PER SOORT FOLIE)**

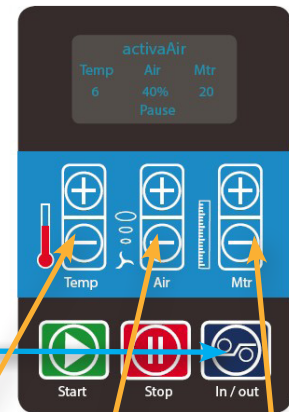
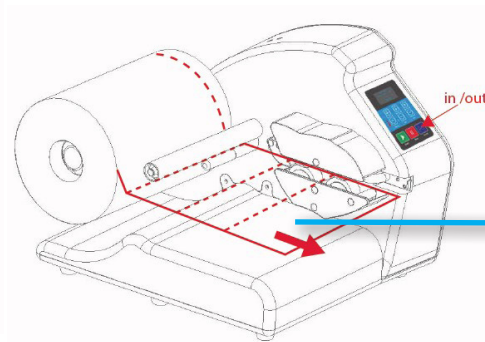
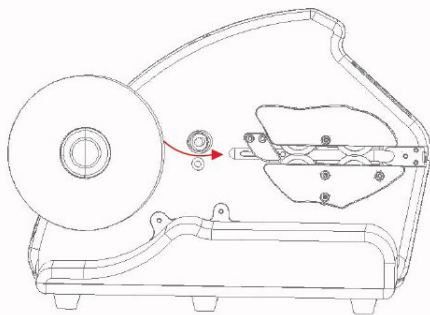

ADVIESTABEL VERBRUIKSMATERIALEN

Art. nr.	Omschrijving	Maat (mm)	Rol lengte (mtr)	Kleur	Temperatuur instelling (Temp)	Lucht instelling (Air)	Lengte per run (Mtr)
ZAKKEN							
137000006	luchtzakkenfolie	100 x 200	700	transparant	ca. 130	ca. 40	Variabel Max. 25 meter
137000006N	luchtzakkenfolie			transparant			
137000006BIO	BIO Luchtzakkenfolie			groen/transp			
137000008	luchtzakkenfolie	150 x 200	transparant				
TUBES							
137000012	Luchtkussenmatjes, 7 tubes	400 x 330	450	transparant	ca. 130	ca. 70	Variabel Max. 25 meter
137000015	Luchtkussenmatjes, 4 tubes			transparant			

Let op: De BP2001 is niet geschikt voor 1500m rollen



ACTIVA AIR LIGHT BP2001

VEEL GESTELDE VRAGEN

De ActivaAir is een betrouwbaar apparaat. In een enkel geval kan er echter een storing optreden. Probeer bij technische problemen altijd eerst de onderstaande punten uit te voeren. Mocht dit niet het gewenste resultaat hebben, neem dan contact op met uw leverancier. Uw machine wordt dan, binnen 1 dag, tijdelijk vervangen terwijl deze in reparatie is. De garantietermijn is 1 jaar (m.u.v. slijtende onderdelen). Meer tips, vragen en oplossingen vindt u op www.activaair.com/faq.

HOE MOET IK DE FOLIE DOORVOEREN?

In de folie bevindt zich een "buis" die over de blaaspijp gaat. Verwijder de zwarte rand van de blaaspijp. Controleer of de rode hendel is ingeklapt. De folie kan alleen worden doorgetrokken als de hendel helemaal naar beneden wordt gedrukt. Zorg ervoor dat voldoende folie over de blaaspijp wordt geduwd, aangezien het aandrijfwiel zich aan de voorkant bevindt.

DE FOLIE VERLIEST LUCHT, WAT MOET IK DOEN?

WARM DE MACHINE EERST 5 MINIUTEN OP.

Waarschijnlijk wordt de folie onvoldoende dichtgesealt. Laat de verwerkte folie 3 sec. afkoelen en probeer een kussen te laten knappen. De folie mag niet op de sealnaad scheuren maar alleen in de folie zelf.

1. Controleer de instellingen voor temperatuur en lucht aan de hand van de tabel. Start altijd bij de laagste waardes. Bij te koude temperatuur zal folie niet voldoende lassen. Bij een te hoge temperatuur zal het doorbranden. Niet opgelost? Probeer stap 2.
2. Controleer de teflonband en reinig of vervang deze. Bij een vuile of versleten teflonband maakt het verwarmingselement geen goed contact meer met de folie. Doorgaans dient het bandje na 1 pallet folie vervangen te worden.

FOLIE WORDT TE VER DOORGELAST, WAT MOET IK DOEN?

Als de temperatuur te hoog staat zal de folie doorbranden en dus lucht doorlaten. Stel een lagere temperatuur in.

WAAR KAN IK ONDERDELEN BESTELLEN?

U kunt de onderdelen bestellen via uw leverancier of rechtstreeks op www.activaair.com.

WELKE ONDERDELEN VALLEN NIET ONDER GARANTIE?

Alle slijtbare onderdelen vallen niet onder de garantie. Dit zijn het teflonbandje, mesje, het verwarmingselement en de rubber aandrijfwielen.

KAN IK EEN VERVANGINGSMACHINE KRIJGEN?

Ja, als de storing telefonisch niet kan worden opgelost heeft u binnen 24 uur een vervangende machine.



Bij een storing geeft de machine doorgaans een foutcode (Error) in het display. Dit zijn de meest voorkomende:

FOUTCODE P1

= Temperatuurweergave-fout.

1. Druk op "Stop" en ga naar het hoofdscherm en herstart de machine.
2. Open de achterzijde, switch kabel #7 aan en uit. Herstart de machine. Niet opgelost? Probeer stap 3.
3. Vervang kabel #7. Herstart de machine. Niet opgelost? Neem contact op.

FOUTCODE P2

= Ventilatorfout

Als P1, het gaat hier om kabel #4

FOUTCODE P3

= Oververhitting

De werkelijke temperatuur is hoger dan de ingestelde temperatuur. Wacht tot de temperatuur daalt naar de juiste waarde.

FOUTCODE P3

= Te lage temperatuur

De werkelijke temperatuur is hoger dan de ingestelde temperatuur. Wacht tot de temperatuur stijgt naar de juiste waarde.

IN SERVICE

= Machine is in werking.

Geen service nodig.